

Coussin de thérapie par le sommeil

Nous vous remercions d’avoir choisi Sound Oasis®. Sound Oasis® est le leader mondial des systèmes de thérapie sonore et des masques de sommeil électroniques. Nous sommes dévoués à rendre votre vie plus saine et agréable avec des solutions sonores créatives qui combinent qualité supérieure et dernières technologies. Avant d'utiliser cet appareil, veuillez prendre quelques instants pour lire les informations suivantes. Merci!

Précautions de sécurité importantes:

- Lisez toutes les instructions.
- N'allongez pas le cordon d'alimentation des haut-parleurs du système de thérapie. Serrez le câble avec un fil de fer, élastique ou tout autre objet vous permettant de serrer le surplus de longueur du câble.
- N'utilisez pas cet appareil sur des enfants. Maintenez le cordon d'alimentation hors de portée des enfants.
- N'utilisez pas cet appareil près de points d'eau.
- N'utilisez pas l'appareil après un dysfonctionnement ou lorsque celui-ci ou son cordon d'alimentation ont été endommagé.
- Ne pas utiliser cet appareil lors de batailles d'oreillers.
- L'appareil doit être placé loin des sources de chaleur comme les rayonnements directs du soleil, radiateurs, bouches d'air chaud, poêles ou autres appareils produisant de la chaleur.

Raccordement du coussin à une source audio

- Pour votre convenance, le coussin de thérapie par le sommeil dispose de haut-parleurs stéréo déjà installés. Vous pouvez aisément retirer ces haut-parleurs lorsque vous souhaitez laver le coussin (veuillez vous référer à la section - Lavage de votre coussin de thérapie par le sommeil - pour connaître les instructions de lavage).
- Pour écouter de la musique ou des sons avec votre coussin de thérapie par le sommeil, raccordez le CONNECTEUR HAUT-PARLEUR au connecteur de sortie audio du périphérique audio source. Remarque1: Si vous utilisez un système de thérapie par le son Sound Oasis, raccordez le CONNECTEUR HAUT-PARLEUR au connecteur ECOUTEURS de votre système de thérapie par le son Sound Oasis. Remarque 2 : Si vous utilisez un iPhone**, vous devrez utiliser un « adaptateur Lightning vers prise casque 3,5 mm » disponible séparément pour vous connecter à la PRISE HAUTPARLEUR.



- Réglez le volume et/ou la commande de réglage de la balance de votre source audio. Remarque 1: Lorsqu'aucun son n'est émis par les haut-parleurs de thérapie par le sommeil pour coussin, vérifiez que le CONNECTEUR HAUT-PARLEUR est fermement raccordé au connecteur de sortie de votre périphérique audio source. Remarque 2: Lorsque le son est étouffé, tournez votre coussin de thérapie par le sommeil et essayez d'écouter d'un autre côté. Vous pouvez utiliser n'importe quel côté du coussin de thérapie par le son.
- Les haut-parleurs d'oreiller de thérapie par le sommeil incluent une COMMANDE DE REGLAGE DU VOLUME D'ENTREE. Vous pouvez à tout moment régler le volume à l'aide de la COMMANDE DE REGLAGE DU VOLUME, veuillez cependant noter que le volume de votre équipement source reste le volume principal (ex. si le volume de votre équipement source est trop faible, il vous sera seulement possible d'augmenter légèrement le volume global à l'aide de la COMMANDE DE REGLAGE DU VOLUME).

Retrait et installation des haut-parleurs

Votre coussin de thérapie par le sommeil est livré complet avec deux HAUT-PARLEURS STEREO et une BOITE POUR HAUT-PARLEUR qui permet de soutenir les HAUT-PARLEURS STEREO. Les CROCHETS et BOUCLES DE FERMETURE permettent de verrouiller le coussin à chaque extrémité. De plus, deux CROCHETS et BOUCLES DE FERMETURE d'environ quatre(4) pouces (10 cm) à l'intérieur de la BOITE DU HAUT-PARLEUR) à chaque extrémité, vous permettent de maintenir les haut-parleurs en place.

Retrait des haut-parleurs:

- Au point de sortie du câble et du CONNECTEUR HAUT-PARLEUR sur le coussin, défaitez le CROCHET EXTERIEUR & la BOUCLE DE FERMETURE ainsi que le CROCHET INTERIEUR et sa BOUCLE DE FERMETURE pour ouvrir cette extrémité du coussin.
- Assemblez la BOITE DU HAUT-PARLEUR SPEAKER situé à l'opposé et défaitez le CROCHET INTERIEUR et sa BOUCLE DE FERMETURE.
- Sortez les haut-parleurs et le câble du coussin.

Installation des haut-parleurs:

- Ouvrez chaque extrémité du coussin en défaisant les CROCHETS EXTERIEURS et les BOUCLES DE FERMETURE.
- Insérez les haut-parleurs et le câble dans la BOITE DU HAUT-PARLEUR d'une extrémité. Tirez ensuite les haut-parleurs et le câble dans le coussin à partir de l'autre extrémité.
- Lorsque les haut-parleurs sont positionnés à l'endroit de votre choix (normalement entre le crochet et les boucles de fermeture de chaque extrémité du coussin), appuyez sur les crochets et boucles de fermeture pour les fermer.

Lavage de votre coussin de thérapie par le sommeil

Afin de rendre son entretien aisé, le coussin de thérapie par le sommeil peut être lavé à la main ou à la machine à laver. Veuillez suivre ces instructions pour laver votre coussin:

Lavage à la machine:

Pour laver votre coussin avec une machine à laver, utilisez de l'eau chaude avec une petite quantité de détergent doux. Utilisez un mode de lavage doux (ou un cycle plus agressif pendant une minute ou deux seulement). Une fois le détergent rincé, séchez le coussin à faible chaleur.

Lavage à la main:

Vous pouvez laver votre coussin dans un grand évier ou baignoire en utilisant un détergent doux et de l'eau chaude. Assurez-vous de bien rincer le coussin plusieurs fois à l'eau froide. Essayez bien le coussin et faites-le sécher.

Utilisation des haut-parleurs avec d'autres coussins

Les haut-parleurs fournis avec votre coussin de thérapie par le sommeil peuvent être utilisés avec d'autres coussins simplement en plaçant les haut-parleurs de thérapie par le sommeil sous l'oreiller.

Spécifications techniques

Dimensions du coussin: 20" x 26" (51 cm x 66 cm)
Matériau de couverture du coussin: 100% Polyester – uniquement du nouveau matériau.
Bourrage du coussin: 100% de Polyester – uniquement du nouveau matériau.
Connecteur pour haut-parleur: fiche 1/8" (3.5 mm)
Sortie du haut-parleur: haut-parleur 4 ohm, 2-watt

Enregistrement en ligne

Merci d’avoir acheté les haut-parleurs stéréo amplifiés Sound Oasis® SP-151. Veuillez enregistrer votre achat en ligne à www.soundoasis.com/registration et recevez un rabais de 20 % sur tout autre produit Sound Oasis® de notre site Web. Utilisez le code de coupon : WR-SP-151 Nous ne vendrons jamais vos informations personnelles ni ne permettrons à d’autres de les voir. Nous voulons simplement savoir comment nous nous débrouillons et si nous pouvons faire mieux pour vous proposer des produits plus innovants. Nous vous remercions.

www.soundoasis.com

mieux dormir, mieux se sentir, mieux vivre®

*iPhone est une marque commerciale d'Apple Inc.

Cojín de terapia de sueño

Gracias por elegir Sound Oasis! Sound Oasis® es el Líder mundial en sistemas de terapia sonora y antifaz electrónico para dormir. Estamos entregados a hacer más saludable y feliz su vida con soluciones creativas de sonido que combinan una calidad superior con la última tecnología.

Dedique unos momentos a leer la siguiente información antes de usar este producto.

¡Gracias!

Normas de seguridad importantes:

- Lea todas las instrucciones.
- No duerma con el cable del altavoz del cojín de terapia de sueño demasiado suelto. Recoja el cable suelto y use una brida, goma elástica u otro fijador para fijar el cable sobrante en un rollo apretado.
- No usar con niños. Tenga especial cuidado en mantener el cable alejado de los niños.
- No use este aparato en o cerca del agua.
- No use este aparato con un cable o enchufe dañado o después de que el aparato se averíe, o se dañe de cualquier modo.
- No lo use en peleas con cojines.
- La unidad debe instalarse lejos de fuentes de calor, como luz del sol directa, radiadores, estufas, fogones, u otros aparatos que generen calor.

Conexión del cojín a la fuente de sonido electrónica

- Su Cojín de terapia de sueño tiene altavoces estéreo extraíbles ya insertados en el cojín para mayor comodidad. Estos altavoces pueden sacarse fácilmente cuando quiera lavar el cojín (consulte la sección - Lavar el Cojín de terapia de sueño - para las instrucciones de lavado).

- Para reproducir música o sonidos por su Cojín de terapia de sueño, conecte la TOMA DE ALTAVOZ a la toma de salida de sonido de su fuente de sonido.

Nota1: Si usa un Sistema de Terapia de Sueño de Sound Oasis, introduzca la TOMA DE ALTAVOZ en la TOMA DE AURICULARES de su Sistema de Terapia de Sueño de Sound Oasis.

Nota 2: si utiliza un iPhone**, deberá utilizar un*Adaptador de Lightning a toma de auriculares de 3,5 mm* disponible por separado para conectarlo a la TOMA DEL ALTAVOZ



- Ajuste los controles de volumen y/o balance en su fuente de sonido.

Nota 1: Si no puede escuchar sonidos de su Cojín de terapia de sueño, compruebe que la TOMA DE ALTAVOZ esté firmemente introducida en la toma de salida de sonido de su fuente de sonido.

Nota 2: Si la salida de sonido suena apagada, dé la vuelta a su Cojín de terapia de sueño y pruebe a escuchar por el otro lado. Puede usar cualquier lado de su Cojín para terapia de sueño.

- Sus Cojines con altavoz de terapia de sueño incluyen un CONTROL DE VOLUMEN EN LÍNEA. Puede ajustar el volumen en cualquier momento con el CONTROL DE VOLUMEN EN LÍNEA, aunque observe que el volumen de su fuente de sonido es un factor fundamental del volumen general de sonido (es decir, si la fuente de sonido tiene el volumen bajo, el CONTROL DE VOLUMEN EN LÍNEA no puede subir más el volumen que el de la fuente).

Extraer e introducir los altavoces

Su Cojín para terapia de sueño incluye dos ALTAVOCES ESTEREO y una FUNDA PARA ALTAVOZ especial que mantiene los ALTAVOCES ESTEREO en su lugar. Los CIERRES DE GANCHO Y LAZO cierran el cojín en cada extremo. Además, dos CIERRES DE GANCHO Y LAZO de unas 4 pulgadas (10 cm) dentro de la FUNDA DE ALTAVOZ, en cada extremo, le permiten mantener cada altavoz en su lugar.

Extraer los altavoces:

- En el lugar en que la TOMA DE ALTAVOZ y el cable salen del cojín, abra el CIERRE DE CHANGO Y LAZO y el CIERRE DE GANCHO Y LAZO INTERNO para abrir ese extremo del cojín.
- Llegue al extremo opuesto de la FUNDA DE ALTAVOZ y abra el CIERRE DE GANCHO Y LAZO.
- Saque por completo los altavoces y el cable del cojín.

Introducir los altavoces:

- Abra los dos extremos del cojín abriendo el CIERRE DE GANCHO Y LAZO EXTERNO de cada extremo.
- Introduzca los altavoces y el cable en la FUNDA DE ALTAVOZ de un extremo. Ponga los altavoces y el cable en el cojín desde el extremo opuesto.
- Cuando los altavoces se coloquen donde quiera tenerlos (normalmente entre los cierres de gancho y lazo de cada extremo del cojín) presione hacia abajo los cierres de gancho y lazo para cerrarlos.

Lavar el Cojín de terapia de sueño

Su cojín de terapia de sueño puede lavarse a mano o a máquina para un fácil mantenimiento. Siga estas instrucciones para lavar su cojín:

Lavado a máquina:

Lave a máquina su cojín en agua caliente, usando una pequeña cantidad de detergente suave. Use el ciclo delicado (o el ciclo fuerte solamente durante un minuto o dos). Cuando se haya enjuagado por completo el detergente, póngalo en la secadora a baja temperatura.

Lavado a mano:

Su cojín puede lavarse en un fregadero grande o bañera usando detergente suave y agua caliente. Asegúrese de enjuagarlo varias veces con agua fría. Saque el agua sobrante y deje secar al aire libre el cojín.

Usar los altavoces con otros cojines

Los altavoces incluidos con su Cojín de terapia de sueño pueden usarse con otros cojines colocando los altavoces del Cojín de terapia de sueño bajo su otro cojín.

Especificaciones técnicas

Tamaño del cojín: 20" x 26" (51 cm x 66 cm)
Material de la cobertura del cojín: 100 % poliéster – material totalmente nuevo.
Relleno del cojín: 100 % poliéster – material totalmente nuevo.
Toma del altavoz: Toma de 1/8" (3,5 mm)
Salida de altavoz: Altavoces de 4 ohmios, 2 vatios

Registro online

Gracias por comprar los Altavoces de almohada con estéreo amplificado SP-151 de Sound Oasis®. Por favor, registre su compra en línea en www.soundoasis.com/registration para obtener un descuento del 20% en la compra de cualquier otro producto de Sound Oasis® desde nuestro sitio web. Utilice el siguiente cupón de descuento: WR-SP-100. Nos comprometemos a no vender su información personal ni autorizar el uso de terceros. Solo nos interesa su opinión y saber si hay algo que mejorar para traerle más soluciones innovadoras. ¡Gracias!

www.soundoasis.com

duerma mejor, siéntase mejor, viva mejor®

* iPhone es una marca registrada de Apple Inc.

Travesseiro para Terapia Sonora

Agradecemos por escolher Sound Oasis. Líder mundial em sistemas de terapia sonora e máscaras eletrônicas de dormir. Dedicamo-nos em melhorar a qualidade de vida com soluções sonoras criativas de última geração.

Recomendamos que leia com atenção as informações abaixo antes de utilizar o acessório.

Obrigado!

Precauções Importantes:

- Leia todas as instruções
- Não durma com a corda do travesseiro muito solta. Recolha a corda solta e use um laço, elástico ou outro fixador pra segurar a corda de forma que fique bem apertada.
- Não utilize o acessório com crianças e mantenha a corda distante.
- Não use água no acessório.
- Não o utilize com a corda quebrada ou não funcionando adequadamente, danificada por qualquer outro motivo.
- O acessório deve ficar longe de fontes de calor bem como da luz solar, radiadores, estufas, fogões ou aparelhos que geram calor.

Conectando o Travesseiro na Fonte Sonora eletrônica

- Para sua conveniência, os alto-falantes estéreos removíveis já se encontram dentro do travesseiro. Eles podem ser facilmente removidos para realizar a lavagem do seu travesseiro (vide item Lavando seu Travesseiro para obter maiores instruções)

- Para reproduzir a música ou sons através do Travesseiro conecte o Pino dos Alto-Falantes na saída de som de sua fonte sonora.

Nota 1: Se você está usando o Sistema de Terapia Sonora Oasis insira o Pino dos Alto-Falantes na entrada do HeadPhone de seu Sistema de Terapia Sonora Oasis.

Nota 2: Se você estiver usando um iPhone**, precisará dum Adaptador de Pino de Fone de Ouvido Lightning de 3,5 mm disponível separadamente para se conectar ao PINO DO ALTO-FALANTE.



- Ajuste o volume e/ou os controles de balance na sua fonte sonora. Nota 1: Caso não consiga ouvir o som vindo dos Alto-Falantes, verifique se o pino dos Alto-Falantes está firmemente inserido na entrada da fonte se som. Nota 2: Caso o som esteja abafado, vire o travesseiro e tente ouvir de outro lado. Você pode usar qualquer um dos lados do seu travesseiro.
- Seu Sono Terapia Colunas Pillow incluir um controle IN-LINE VOLUME. Você pode ajustar o volume a qualquer momento com o volume de-linha de controle, mas note que o volume de sua fonte de som é o fator determinante para o seu som geral volume (ou seja, se o volume da fonte sonora é definida como baixa, o volume em-LINE DE CONTROLE pode ajustar o volume não superior a baixo).

Removendo e Inserindo os Alto-Falantes

Seu travesseiro vêm completo com 2 Alto-falantes e um invólucro (bolsa) onde os Alto-falantes estéreos ficam acomodados. Os fechos de Gancho e Alças prendem o travesseiro de cada lado. Além disso, os fechos de Gancho e Alça com 10 centímetros dentro do invólucro um de cada lado permitem que os Alto-Falantes permaneçam em seus devidos lugares.

Removendo os Alto-Falantes:

- No lugar onde o Pino dos Alto-Falantes e o cabo de saem do travesseiro, desaperte os fechos de Gancho e Alça externos e internos para abrir a extremidade do travesseiro.
- Dentro do invólucro dos Alto-Falantes alcance o final do travesseiro e desaperte os fechos de Gancho e Alça.
- Puxe os alto-falantes e o cabo completamente para fora do travesseiro.

Inserindo os Alto-Falantes

- Abra as extremidades do travesseiro, desapertando os fechos de Gancho e Alça externos.
- Insira os Alto-Falantes e o cabo dentro do invólucro em cada extremidade do travesseiro. Empurre os Alto-Falantes e o cabo para dentro do travesseiro.
- Assim que os Alto-Falantes estiverem posicionados no lugar, aperte as alças e os ganchos para que os Alto-falantes fiquem bem fixados.

Lavando seu travesseiro

O Travesseiro pode ser lavado a mão ou na máquina de lavar. Siga as instruções abaixo para lavá-lo:

Lavando na máquina

O travesseiro pode ser lavado na máquina com água morna usando uma pequena quantidade de sabão. Use o ciclo delicado (ou o ciclo forte por máximo um ou dois minutos). Quando o sabão estiver totalmente enxaguado deixe o travesseiro para secar.

Lavando à mão

O travesseiro pode ser lavado em uma pia grande ou no tanque usando uma quantidade média de sabão com água morna. Enxague-o bem em água fria. Torça o travesseiro até tirar o restante da água e deixe-o secar.

Usando os Alto-Falantes com outros travesseiros

Os Alto-Falantes inclusos com o Travesseiro podem ser usados com outros travesseiros.

Especificações Técnicas

Tamanho do travesseiro: 20" x 26" (51 cm x 66 cm)
Material do travesseiro: 100 % poliéster – material totalmente novo.
Enchimento do travesseiro: 100 % poliéster – material totalmente novo.
Pino do alto-falante: 1/8" (3,5 mm)
Saída do alto-falante: 4 ohms, 2 watts

Registro on-line

Obrigado por adquirir Sound Oasis® Alto-Falantes Estéreo Amplificados de Travesseiro SP-151. Registre sua compra on-line em www.soundoasis.com/registration e receba um desconto de 20% em qualquer outro produto Sound Oasis® em nosso site. Use o código de cupom: WR-SP-151

Nós nunca venderemos suas informações pessoais ou deixaremos que outras pessoas as vejam. Apenas queremos saber como estamos progredindo e se podemos fazer algo melhor para trazer mais produtos inovadores para você. Obrigado!

www.soundoasis.com

dumma melhor, sinta-se melhor, viva melhor®

* iPhone é uma marca registrada de Apple Inc.

睡眠療法 枕

この度、Sound Oasisをお買い上げいただき、ありがとうございます。SoundOasis®はサウンドセラピーシステムと電子睡眠マスクの世界的リーダーです。我々 私たちはあなたの生活の健康と楽しみの創造的な解決策を最新の技術に結合することに専念します。

製品をご使用する前に、以下の重要情報をお読みください

ありがとうございます！

大切な安全情報

- 指示内容を全てお読み下さい。

- 睡眠療法枕スピーカーのコードが過度なルーズ状態で寝ないでください。緩んでいるコードを締めてください。また、タイトに締められたコードを保護するためにツイストイ、ラバーバンドまたはその他の拘束物を使用してください。
- 本機械は幼児に使用しないでください。幼児をコードから離れるように特に注意をしてください。
- 水またはその付近で使用しないでください。
- 破損したコード、動作不良になった又は破損した本体を分解しないでください。
- 枕に強く衝撃を与えないでください。
- 本機械は直射日光を避けてください。ラジエータやヒートレジスタ、ストーブ、その他熱を発生する装置と離れてください。

枕の電子サウンド装置への接続

- 睡眠療法枕は脱着可能なステレオスピーカーを装備しています。お使い安くするためにそのステレオスピーカーを枕にに内蔵しています。枕を洗淨したい場合、それらのスピーカーを簡単に外せます。(枕洗浄の詳細は、章-睡眠療法枕の洗浄-をご参照ください。)

- 睡眠療法枕を使って音楽またはサウンドを聞らす場合、SPEAKER JACK (スピーカージャッキ)をサウンド装置のHEADPHONE JACK (ヘッドホン)に挿入してください。

備考1: Sound Oasisサウンドセラピーシステムを使う場合、SPEAKER JACK (スピーカージャッキ)をSound OasisサウンドセラピーシステムのHEADPHONE JACK (ヘッドホンジャッキ)に挿入してください。

備考 2: iPhone®をお使いの 場合、スピーカージャッキに接 続するには Lightning用の3.5 mmヘッドホンジャッキアダプ ター*を別に用意する必要があります。



- サウンド装置のボリュームレベル及び/またはバランスコントロールを調整してください。
注記
1. 睡眠療法枕から音声を聞き取れない場合、HEADPHONE JACK (ヘッドホンジャッキ)がサウンド装置のサウンドアウトプットのジャッキに確実に差し込まれていることを確認してください。
注記
2. サウンドアウトプットは隠された場合、睡眠療法枕をひっくり返して反対側を開いてください。サウンドセラピー枕の反対側を開くことができます。
・睡眠療法枕にはインーライン・ボリューム・コントロールが設置され、いつでもボリューム設定可能です。お客様の音源は決定されたオーバーオール音声で注意して下さい(例えば、設定された音量は低すぎると、インーライン・ボリューム・コントロールが自動的に音量を大きくする機能です)。

スピーカーの脱着

睡眠療法枕は二つのSTEREO SPEAKER (ステレオスピーカー)とSTEREO SPEAKERを保持する一つのSPEAKER SLEEVE (スピーカースリーブ)からなりま す。HOOK & LOOP CLOSURE (フック&ループクロージャー)は各端面で枕を密封さ せます。また、各端面には約4インチ(10 cm)のHOOK & LOOP CLOSURE (フック&ループクロージャー)はSPEAKER SLEEVE (スピーカースリーブ)に内蔵されて、各スピー カーを固定できます。

スピーカーの外し

- SPEAKER JACK (スピーカージャッキ)及びケーブルは枕から外れた場合、OUTSIDE HOOK & LOOP CLOSURE (アウトサイドフック&ループクロージ ャー)とINSIDE HOOK & LOOP CLOSURE (インサイドフック&ループクロージ ャー)を緩んで、枕の一端を開けてください。
- 反対側でSPEAKER SLEEVE (スピーカースリーブ)に挿入してください。ま た、INSIDE HOOK & LOOP CLOSURE (インサイドフック&ループクロージャー)を緩んでください。
- 枕からスピーカーとスピーカーケーブルを完全に抜き出してください。

スピーカーの装着

- 各端面のOUTSIDE HOOK & LOOP CLOSURE (アウトサイドフック&ループク ロージャー)を緩んで、枕を開けください。
- 一端のスピーカーとスピーカーケーブルをSPEAKER SLEEVE (スピーカースリー プ)に挿入して、反対側からスピーカーとスピーカーケーブルを枕に挿入してください。
- スピーカーを正しい位置 (普通は、枕各端面のフックとループフアスナーの間)まで来てから、フックとループフアスナーに抑えて安全に閉じてください。

睡眠療法枕の洗淨

睡眠療法枕の洗淨は機械または手作業で簡単に洗淨できます。枕を洗淨する時、指示事項を守ってください。

機械洗淨

機械で枕を洗淨する時、少量の中性洗剤をつけて、温水で洗淨してください。柔らかいサイクル(または揺動サイクルで1～2分間のみ)を繰り返してください。洗剤を拭き取ってから枕をひっくり返して少し加熱して乾燥させます。

手作業洗淨

大きな容器または浴槽の中で、温水或は中性洗剤をつけて枕を洗淨できます。冷水で数回が洗い流した後、枕を絞って残水を除いてからエアを吹かして枕を乾燥させます。

スピーカーの他の枕との組み合わせ

他の枕とを入れ換えるだけで、睡眠療法枕を含むスピーカーは他の枕を組み合わせ、使用できます。

技術仕様

枕サイズ: 20" x 26" (51 cm x 66 cm)

枕カバーの材質: 100%ポリエステル—すべては新品の材料を使用すること。

枕の充填物: 100%ポリエステル—すべては新品の材料を使用すること。

スピーカージャッキ: 1/8" (3.5 mm)プラグ

スピーカーアウトプット: 4、2wスピーカー

オンライン登録

Sound Oasis®アンプ内蔵ステレオ枕スピーカーSP-151をお買い上げいただきありがとうございます。www.soundoasis.com/registrationでご購入をご登録いただきますと、当社ウェブサイトから別のSound Oasis®製品のご購入時に20%の割引特典を受けられます。クーポンコードWR-SP-151をご使用ください。当社はお客様の個人情報をお販売したり、他者に見せさせたりすることはありません。当社の活動調べとより革新的な製品をお客様にお届けするために対応できることわかるのは目的です。よろしくお願いたします。

www.soundoasis.com

よりよい睡眠で、快適に、よりよい生活を®

Model SP-151

United Kingdom Instruction Manual Sleep Therapy Pillow



Denmark Bruksanvisning Søvnterapi pute

Bedienungsanleitung

Schlaftherapie Kissen

Manuel d’utilisation

Coussin de thérapie

par le sommeil

Manual de instrucciones

Cojín de terapia de sueño

Manual de Instruções

Travesseiro para Terapia Sonora

取扱マニュアル

睡眠療法 枕

sound oasis®

www.soundoasis.com

* iPhoneは、Apple Inc.の商標です

Key Components & Features:

Hovedkomponenter & egenskaper:

Komponenten & Ausstattung:

Composants clés & fonctionnalités:

Componentes y funciones principales:

Componentes:

主要部品及び特徴

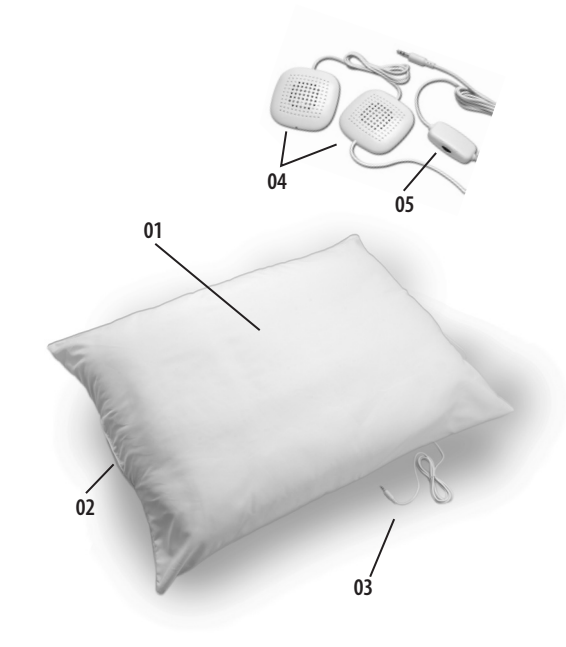

- Pillow
- Speaker Sleeve
- Speaker Jack
- Stereo Speakers
- In-Line Volume Control

- Pute
- Høyttaler omslag
- Høyttaler jackplugg
- Stereo høyttalere
- Serie volumkontroll

- Kissen
- Lautsprecher-Manschette
- Lautsprecheranschluss
- Stereo-Lautsprecher
- Inline-Lautstärkereglер

- Coussin
- Boîte du haut-parleur
- Connecteur pour haut-parleur
- Haut-parleurs stéréo
- Réglage du volume d'entrée

- Cojín
- Funda del altavoz
- Toma del altavoz
- Altavoces estéreo
- Control de volumen en línea

- Travesseiro
- Involúcro para Alto-Falantes
- Pino dos Alto-Falantes
- Alto-falantes estéreos
- Em Linha Controle de volume

- 枕
- スピーカースリーブ
- スピーカージャッキ
- ステレオスピーカー
- インーライン・ボリューム・コントロール

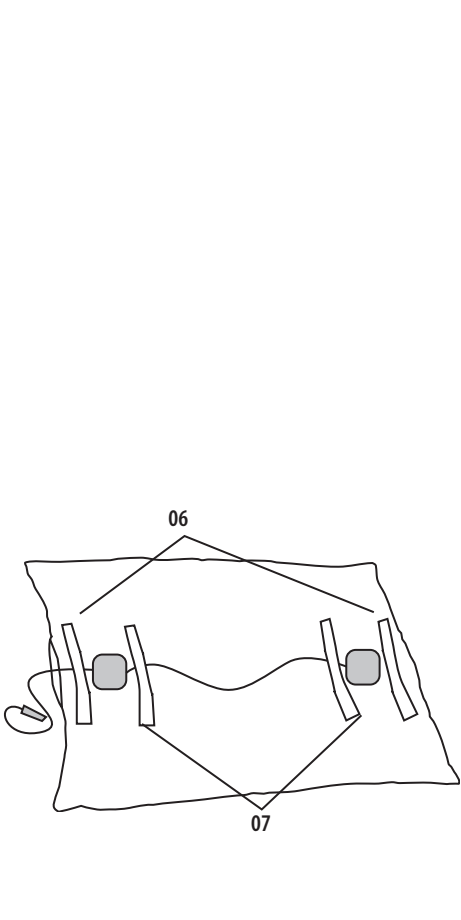

- Outside Hook & Loop Closure to Seal Pillow
- Inside Hook & Loop Closure to Keep Speaker in Place

- Ytre Hekte & Hempe lukkeanordninger som forseglер puten.
- Indre Hekte & Hempe lukkeanordninger som holder høyttalerne på plass.

- Äußere Klettverschlüsse des Kissens
- Innere Klettverschlüsse, welche die Lautsprecher in Position halten

- Crochet extérieur & boucle de fermeture pour verrouiller le coussin
- Crochet & boucle de fermeture intérieurs afin de maintenir les haut-parleurs en place

- Cierre de gancho y lazo externo para cerrar el cojín
- Cierre de gancho y lazo interno para mantener el altavoz en su lugar.

- Gancho externo e Alça para fixação do travesseiro.
- Gancho interno e Alça para manter Alto-falantes presos.

- 枕密封用 Outside Hook & Loop Closure (アウトサイドフック&ループクローザー)
- スピーカー固定用 Inside Hook & Loop Closure (インサイドフック&ループクローザー)

Sleep Therapy Pillow

Thank you for choosing Sound Oasis®. Sound Oasis® is the world leader in sound therapy systems and electronic sleep masks. We are dedicated to making your life healthier and more enjoyable with creative sound solutions that combine superior quality with the very latest technology.

Please take a few moments to review the following important information before using this item.

Thank You!

Important Safeguards:

- Read all instructions.
- Do not sleep with excess slack in the Sleep Therapy Pillow’s speaker cord. Gather the loose cord and use a twist tie, rubber band or other fastener to secure excess cord in a tight bundle.
- Do not use with infants. Take special care to keep the cord away from infants.
- Do not use in or around water.
- Do not operate with a damaged cord or after the unit malfunctions or has been damaged in any manner.
- Do not use in pillow fights.
- The unit should be situated away from heat sources such as direct sunlight, radiators, heat registers, stoves or other heat-producing appliances.

Connecting Pillow To Electronic Sound Source

- Your Sleep Therapy Pillow has removable stereo speakers already inserted inside the pillow for your convenience. These speakers may be easily removed when you want to wash your pillow (please refer to section - Washing Your Sleep Therapy Pillow - for washing instructions).
- To play music or sounds through your Sleep Therapy Pillow, simply connect the SPEAKER JACK to the sound output jack on your sound source.

Note1: If you are using a Sound Oasis Sound Therapy System, insert the SPEAKER JACK into the HEADPHONE JACK on your Sound Oasis Sound Therapy System.

Note 2: If you are using an iPhone**, you will need to use a separately available “Lightning to 3.5 mm Headphone Jack Adapter” to connect to the SPEAKER JACK.



- Adjust the volume level and/or balance controls on your sound source.

Note 1: If you cannot hear sound coming from your Sleep Therapy Pillow, check to ensure that the SPEAKER JACK is firmly inserted into the sound output jack on your sound source.

Note 2: If the sound output is muffled, flip over your Sleep Therapy Pillow and try listening to the other side. You can use either side of your Sound Therapy Pillow.
- Your Sleep Therapy Pillow Speakers include an IN-LINE VOLUME CONTROL. You may adjust volume at anytime with the IN-LINE VOLUME CONTROL, but please note that the volume of your sound source is the determining factor in your overall sound volume (i.e. if your sound source volume is set to low, the IN-LINE VOLUME CONTROL can adjust volume no higher than low).

Removing And Inserting Speakers

Your Sleep Therapy Pillow comes complete with two STEREO SPEAKERS and a unique SPEAKER SLEEVE that holds the STEREO SPEAKERS in place. HOOK & LOOP CLOSURES seal the pillow at each end. Additionally, two HOOK & LOOP CLOSURES about four (4) inches (10 cm) inside the SPEAKER SLEEVE, at each end, allow you to keep each speaker in place.

Removing Speakers:

- Where the SPEAKER JACK and cable exit the pillow, unfasten the OUTSIDE HOOK & LOOP CLOSURE and INSIDE HOOK & LOOP CLOSURE to open that end of the pillow.
- Reach inside the SPEAKER SLEEVE at the opposite end and unfasten the INSIDE HOOK & LOOP CLOSURE.
- Pull the speakers and speaker cable completely out of the pillow.

Inserting Speakers:

- Open each end of the pillow by unfastening the OUTSIDE HOOK & LOOP CLOSURE at each end.
- Insert the speakers and cable into the SPEAKER SLEEVE at one end. Then pull the speakers and cable into the pillow from the opposite end.
- When speakers are positioned where you want them to be (normally between the hook and loop fasteners at each end of the pillow), press down on the hook and loop fasteners to securely close them.

Washing Your Sleep Therapy Pillow

Your Sleep Therapy Pillow can be machine or hand washed for easy care. Please follow these instructions for washing your pillow:

Machine Washing:

Machine wash your pillow in warm water, using a small amount of mild detergent. Use the gentle cycle (or the agitating cycle for only a minute or two). Once detergent is totally rinsed out, tumble-dry on low heat.

Hand Washing:

Your pillow can be washed in a large sink or bathtub using mild detergent and warm water. Be sure to rinse several times in cold water. Squeeze out the remaining water and then air-dry the pillow.

Using Speakers With Other Pillows

The speakers included with your Sleep Therapy Pillow can be used with other pillows by simply placing the Sleep Therapy Pillow speakers underneath your other pillow.

Technical Specifications

Pillow Size: 20” x 26” (51 cm x 66 cm)

Pillow Cover Material: 100% Polyester – All new material.

Pillow Filling: 100% Polyester – All new material.

Speaker Jack: 1/8” (3.5 mm) plug

Speaker Output: 4 ohm, 2-watt speakers

Online Registration

Thank you for purchasing the Sound Oasis® Sleep Therapy Pillow SP-151. Please register your purchase online at www.soundoasis.com/registration and receive a 20% discount toward any other Sound Oasis® product from our website. Use coupon code: WR-SP-151 We will never sell your personal information or allow others to see it. We simply want to know how we are doing and if we can do anything better so we can bring more innovative products to you. Thank you!

www.soundoasis.com

sleep better. feel better. live better®

Søvnterapi pute

Takk for at du har valgt Sound Oasis®. Sound Oasis® er verdensledende innen lydterapisystemer og elektroniske sovemasker. Vi er entusiastiske på å gjøre ditt liv sunnere og gladere med kreative lydløsninger, som kombinerer kvalitet med aller nyeste teknologi.

Vennligst bruk litt tid på å se gjennom denne informasjonen før du tar i bruk denne artikkelen.

Tusen takk!

Viktige sikkerhetsregler:

- Les alle instruksér.
- Ikke sov med mye slakk i Søvnterapi Putehøyttaler ledningen. Saml opp slakken i ledningen og bruk et tvinnebånd, gummistrikk eller andre oppsamlingsredskaper for å samle overflødig slakk i ledningen i en fast bunt.
- Ikke bruk puten for småbarn. Pass spesielt på å holde ledningen vekk fra småbarn.
- Ikke bruk utstyret i eller i nærheten av vann.
- Ikke bruk utstyret hvis ledningen er skadet eller etter at enheten har hatt funksjonsfeil eller på noen måte blitt skadet.
- Enheten må plasseres vekk fra varmekilder så som direkte sollys, radiatorer, varmespjeld, ovner eller andre varmeproduserende apparater.

Å koble puten til en elektronisk lydkilde

- Din Søvnterapi pute har, for din komfort, allerede satt de fjernbare høyttalerne på plass inne i puten. Disse høyttalerne kan lett fjernes når du ønsker å vaske puten (vennligst se vaskeinstruksjonene i del - Vask av din Søvnterapi pute).
- For å spille musikk eller lyd gjennom din Søvnterapi pute kobler du bare HØYTTALER JACKPLUGGEN til lyd utgangsjacken på din lydkilde.

Merk 1: Hvis du bruker et Sound Oasis Lydterapisystem setter du HØYTTALER JACKPLUGGEN inn i HODETELEFON JACKEN på ditt Sound Oasis Lydterapisystem.

Merk 2: Dersom du bruker en iPhone**, trenger du en “Lightning to 3,5 mm Headphone Jack Adapter”, som kan kjøpes separat, og kobles til SPEAKER JACK.



- Juster lydstyrken og/eller balansen med kontrollene på din lydkilde.

Merk 1: Hvis du ikke hører noen lyd fra din Søvnterapi pute så se etter om HØYTTALER JACKPLUGGEN sitter ordentlig inne i lyd utgangsjacken på din lydkilde.

Merk 2: Hvis lyden i høyttalerne høres dempet ut så snu din Lydterapi pute og prøv å lytte til den andre siden. Du kan bruke begge sider av Lydterapi puten.
- Dine Søvnterapi Putehøyttalere inneholder en SERIE VOLUMKONTROLL. Du kan når som helst justere volumet med SERIE VOLUMKONTROLLEN, men legg merke til at volumet for din lydkilde er den bestemmende faktoren for den endelige lydstyrken (dvs. hvis din lydkildes volum er satt til lav, da kan ikke SERIE VOLUMKONTROLLEN justere volumet høyere enn til lydstyrken lav).

Fjern og sett på plass høyttalerne

Din Søvnterapi pute kommer komplett med to STEREO HØYTTALERE og et unikt HØYTTALER OMSLAG, som holder dine høyttaler på plass. HEKTE & HEMPE LUKKEANORDNING lukker puten i hver ende. I tillegg holdes dine høyttaler på plass av to HEKTE & HEMPE LUKKEANORDNINGER ca 10 cm inne på hver side i HØYTTALER OMSLAGET.

Fjerning av høyttalerne:

- Der HØYTTALER JACKPLUGGEN og kabelen kommer ut av puten åpnes den YTRE OG INDRE HEKTE & HEMPE LUKKEANORDNINGEN, slik at denne enden av puten blir åpnet.
- Ta tak på innsiden i HØYTTALER OMSLAGET, på den andre siden av puten, og los opp INDRE HEKTE & HEMPE LUKKEANORDNING.
- Trekk høyttalere og kabel helt ut av puten.

Innsetting av høyttalerne:

- Åpn opp begge ender av puten ved å løse opp YTRE HEKTE & HEMPE LUKKEANORDNING i begge ender.
- Legg høyttalere og kabelen inn i HØYTTALER OMSLAGET fra en ende. Trekk høyttalerne og kabelen inn i puten fra motsatt ende.
- Når høyttalerne er på plass der du ønsker at de skal være,(vanligvis mellom hekte og hempe lukkeanordningene på hver ende av puten), trykkes hekte og hempe lukkeanordningene ned slik at de blir ordenlig lukket.

Vask av din Søvnterapi pute:

Din Søvnterapi pute kan bli maskin eller håndvasket. Vennligst følg disse instruksjonene når du vil vaske din pute:

Maskinvask:

Maskinvask din pute i varmt vann tilsatt bare litt mildt vaskemiddel. Bruk et skånsomt vaskeprogram (eller et kraftigere program i bare ett minutt eller to). Når vaskemiddelet er skylt fullstendig vekk kan puten tørkes i trommel på lav temperatur.

Håndvask:

Din pute kan bli vasket i en stor oppvaskkum eller et badekar. Bruk et mildt vaskemiddel og varmt vann. Pass på å skylde godt i kaldt vann. Klem ut vannet og lufttørk puten.

Å bruke høyttalerne med andre puter:

Høyttalerne som følger med din Søvnterapi pute kan brukes med andre puter. Bare plasser Søvnterapi putehøyttalerne under en annen pute.

Tekniske spesifikasjoner

Putestørrelse: 20” x 26” (51 cm x 66 cm)

Putetrekk materiale: 100% Polyester – Helt nytt materiale.

Putefyll: 100% Polyester – Helt nytt materiale.

Høyttaler jackplugg: 1/8” (3.5 mm) plugg

Høyttaler utgang: 4 ohm, 2-watt høyttalere

Online Registrering

Takk for at du kjøpte Sound Oasis® Amplified Stereo Pillow Speakers SP-151. Vennligst registrér kjøpet ditt på www.soundoasis.com/registration og motta en rabatt på 20% på et hvilket som helst annet Sound Oasis® produkt fra nettsiden vår. Bruk rabattkode: WR-SP-151 Vi selger aldri din personlige informasjon eller tillater andre å se den. Vi ønsker bare å vite hva du synes, og om det er noe vi kan gjøre bedre for å kunne levere flere innovative produkter til deg. Tusen takk!

www.soundoasis.com

sov bedre, føl deg bedre, lev bedre®

* iPhone er et varemerke fra Apple Inc.

Schlaftherapie-Kissen

Vielen Dank, dass Sie Sound Oasis® gewählt haben. Sound Oasis® ist der weltweite Marktführer für Soundtherapiesysteme und elektronische Schlafmasken. Wir engagieren uns für Ihr gesünderes, angenehmeres Leben mit kreativen Soundlösungen mit außergewöhnlicher Qualität in Verbindung mit neuesten Technologien.

Bitte nehmen Sie sich einen Moment Zeit, um die nachstehenden Informationen vor der Benutzung des Geräts zu lesen.

Vielen Dank!

Wichtige Sicherheitshinweise:

- Lesen Sie alle Hinweise.
- Schlafen Sie nicht mit zu viel Durchhang im Schlaftherapie Kissen-Lautsprecherkabel. Wickeln Sie das lose Kabel auf und binden Sie es mit Kabelbinder, Gummiband oder ähnlichem zusammen.
- Nicht für Kleinkinder geeignet. Bitte achten Sie darauf, das Kabel von Kleinkindern fern zu halten.
- Nicht in Wassernähe benutzen.
- Gerät nicht mit beschädigtem Netzkabel oder -stecker betreiben oder wenn es anderweitig nicht richtig funktioniert oder beschädigt ist.
- Nicht für Kissenschlachten benutzen.
- Schützen Sie das Gerät vor Wärmeinwirkung wie direkter Sonneneinstrahlung, Heizkörpern, Öfen, Herden oder sonstigen wärmeerzeugenden Geräten.

Anschluss des Kissens an einer Audioquelle

- Ihr Schlaftherapie-Kissen hat herausnehmbare Stereo-Lautsprecher. Diese können einfach herausgenommen werden, wenn Sie das Kissen waschen wollen (Einzelheiten im Abschnitt „Waschen des Schlaftherapie-Kissens“).
- Schließen Sie den LAUTSPRECHERANSCHLUSS am Lautsprecherausgang Ihrer Audioquelle an.

Hinweis 1: Falls Sie ein Sound Oasis Soundtherapiesystem benutzen, so schließen Sie den LAUTSPRECHERANSCHLUSS bitte am KOPFHÖRERAUSGANG Ihres Sound Oasis Soundtherapiesystems an.

Hinweis 2: Wenn Sie ein iPhone** verwenden, müssen Sie einen separat erhältlichen “Lightning-auf-3,5-mm-Kopfhöreranschluss-Adapter” verwenden, um eine Verbindung mit der LAUTSPRECHERBUCHSE herzustellen.



- Stellen Sie Lautstärke und/oder Seitenabgleich auf der Audioquelle ein.

Hinweis 1: Haben Sie keinen Ton auf Ihrem Schlaftherapie-Kissen, so vergewissern Sie sich bitte, dass der LAUTSPRECHERSTECKER ordnungsgemäß an der Audiobuchse eingesteckt ist.

Hinweis 2: Ist der Klang gedämpft, so drehen Sie Ihr Schlaftherapie-Kissen herum. Das Kissen kann beidseitig benutzt werden.
- Ihre Schlaftherapie Kissen-Lautsprecher sind mit einem INLINE-LAUTSTÄRKEREGLER ausgestattet. Sie können die Lautstärke mit dem INLINE-LAUTSTÄRKEREGLER jederzeit einstellen, aber bedenken Sie, dass die Lautstärkeeinstellung der Klangquelle der entscheidende Faktor bei der Gesamtlautstärke ist. Mit anderen Worten, ist die Klangquelle auf eine niedrige Lautstärke eingestellt, so kann der INLINE-LAUTSTÄRKEREGLER die Lautstärke nicht höher als diese Einstellung regeln.

Herausnehmen und Einsetzen der Lautsprecher

Ihr Schlaftherapie-Kissen wird komplett mit zwei STEREO-LAUTSPRECHERN und einer einzigartigen LAUTSPRECHER-MANSCHETTE geliefert, welche die STEREO-LAUTSPRECHER in Position hält. Das Kissen auf den Enden mit KLETTVERSCHLÜSSEN zusammen gehalten. Zusätzlich halten zwei KLETTVERSCHLÜSSE etwa 10 cm innerhalb der LAUTSPRECHER-MANSCHETTE an den Enden die Lautsprecher in Position.

Herausnehmen der Lautsprecher:

- Öffnen Sie den ÄUSSEREN UND INNEREN KLETTVERSCHLUSS an der Seite, an welcher das LAUTSPRECHERKABEL in das Kissen eingeführt wird.
- Greifen Sie in die LAUTSPRECHER-MANSCHETTE auf der gegenüberliegenden Seite und öffnen Sie den INNEREN KLETTVERSCHLUSS.
- Ziehen Sie die Lautsprecher und das Lautsprecherkabel vollständig aus dem Kissen heraus.

Einsetzen der Lautsprecher:

- Öffnen Sie die ÄUSSEREN KLETTVERSCHLÜSSE auf beiden Seiten.
- Setzen Sie die Lautsprecher und das Lautsprecherkabel in die LAUTSPRECHER-MANSCHETTE ein. Dann ziehen Sie die Lautsprecher und das Lautsprecherkabel von der gegenüberliegenden Seite in das Kissen hinein.
- Befinden sich die Lautsprecher in der gewünschten Position (normalerweise zwischen den Klettverschlüssen an beiden Enden), so befestigen Sie diese mit den Klettverschlüssen.

Waschen des Schlaftherapie-Kissens

Ihr Schlaftherapie-Kissen kann in der Waschmaschine oder handgewaschen werden. Bitte folgen Sie den nachstehenden Waschanleitungen:

Maschinenwäsche:

Waschen Sie das Kissen warm und mit etwas mildem Waschmittel. Benutzen Sie den Schongang (oder für eine oder zwei Minuten den Vollwaschgang). Nach dem Spülen trocknen Sie das Kissen mit geringer Hitze.

Handwäsche:

Ihr Kissen kann in einem großen Becken oder in der Badewanne mit etwas mildem Waschmittel und warmem Wasser handgewaschen werden. Spülen Sie es mehrfach in kaltem Wasser aus. Wringen Sie es aus und trocknen Sie es an der Luft.

Benutzung der Lautsprecher ohne Kissen

Die mitgelieferten Lautsprecher Ihres Schlaftherapie-Kissens können auch zusammen mit anderen Kopfkissen benutzt werden, legen Sie die Schlaftherapie Kissen-Lautsprecher einfach unter ein anderes Kissen.

Technische Spezifikationen

Kissengröße: 51 cm x 66 cm

Kissenmaterial: 100% Polyester – Neumaterial.

Kissenfüllung: 100% Polyester – Neumaterial.

Lautsprecheranschluss: 3,5 mm Klinke

Lautsprecherausgang: 4 Ohm, 2 Watt

Online-Registrierung

Vielen Dank, dass Sie sich für die verstärkten Stereo-Kissenlautsprecher SP-151 von Sound Oasis® entschieden haben. Bitte registrieren Sie Ihren Kauf online unter www.soundoasis.com/registration und Sie erhalten 20 % Rabatt auf jedes weitere Sound Oasis®-Produkt von unserer Website. Verwenden Sie den Zeichencode: WR-SP-151 Ihre personenbezogenen Daten werden von uns weder verkauft noch Dritten zur Einsicht geben. Gern möchten wir von Ihnen wissen, wie zufrieden Sie mit uns sind und ob es etwas gibt, das wir verbessern können, um Ihnen noch mehr innovative Produkte anbieten zu können. Vielen Dank!

www.soundoasis.com

besser schlafen. sich besser fühlen. besser leben®

* iPhone ist eine Marke von Apple